



Class 10 Metal

Rubinetto elettronico a tripla fotocellula

Modello: Class 10 M BT

Alimentazione: **3 pile alcaline da 1,5 V - Size AA**
 Durata delle pile: **4 anni a 200 azionamenti al giorno**

Caratteristiche tecniche:

- Rubinetto elettronico dotato di sensori a fotocellula "DMP Infrared System", con protezione antigraffio ed anticalcare
- Per acqua fredda o premiscelata
- Circuito elettronico completamente resinato e dotato di microchip programmato tramite software "DMP Sensor-tech"
- Corpo in metallo cromato, costruito con appositi criteri antivandalismo
- Pile incorporate in un box portatile a tenuta stagna
- Dotato di un dispositivo anti-allagamento che interrompe l'uscita dell'acqua dopo un uso continuativo di 90 secondi
- Rubinetto d'arresto con filtro a maglie 0,2 mm in acciaio inox
- Regolatore di portata d'acqua incorporato (6 l/min.)
- Led di segnalazione delle pile scariche: il led lampeggia a doppia intermittenza ogni 6 secondi
- Circuito elettronico: 4,5 V
- Elettrovalvola: 3 V (con doppio filtro interno)
- Parti elettriche con protezione IP65
- Raggio d'azione dei sensori: 5 - 25 cm
- Circuito elettronico realizzato a norma CEI EN 55014-1/-2
- Pressione acqua: 0,4 - 10 bar
- Attacchi idrici: 1/2 G
- Peso: 2,190 Kg (imballo finito)



Tabella riassuntiva:

Codice	Colore
82103	Bianco
82106	Cromo
82113	Cr. Satinato



0,0063m³

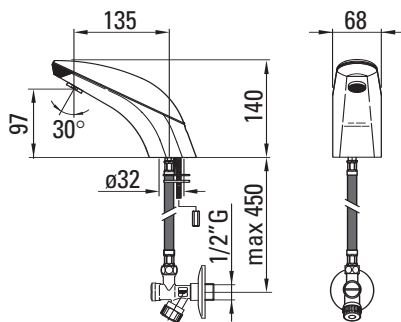
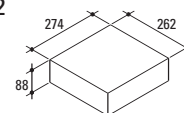

Modello: Class 10 M

Alimentazione: **Alimentatore di sicurezza 230Vac - 5Vdc**

Caratteristiche tecniche:

- Rubinetto elettronico dotato di sensori a fotocellula "DMP Infrared System", con protezione antigraffio ed anticalcare
- Per acqua fredda o premiscelata
- Circuito elettronico completamente resinato e dotato di microchip programmato tramite software "DMP Sensor-tech"
- Corpo in metallo cromato, costruito con appositi criteri antivandalismo
- Dotato di un dispositivo anti-allagamento che interrompe l'uscita dell'acqua dopo un uso continuativo di 90 secondi
- Rubinetto d'arresto con filtro a maglie 0,2 mm in acciaio inox
- Regolatore di portata d'acqua incorporato (6 l/min.)
- Circuito elettronico: 5 V
- Elettrovalvola: 3 V (con doppio filtro interno)
- Parti elettriche con protezione IP65
- Raggio d'azione dei sensori: 5 - 25 cm
- Alimentatore realizzato a norma CEI EN 61558-1/-2-6
- Circuito elettronico realizzato a norma CEI EN 55014-1/-2
- Pressione acqua: 0,4 - 10 bar
- Attacchi idrici: 1/2 G
- Peso: 2,350 Kg (imballo finito)



Tabella riassuntiva:

Codice	Colore
22103	Bianco
22106	Cromo
22113	Cr. Satinato



0,0063m³

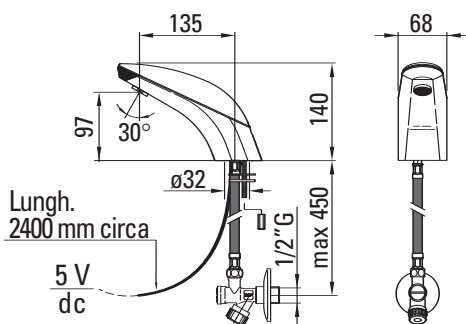